

MOUSEPADS & MEHR

Als einer der führenden Hersteller von Mouse-Pads entwickeln wir unsere Pads kontinuierlich für Sie weiter und können Ihnen dadurch die verschiedensten Produkte anbieten. Es stehen Ihnen eine Vielzahl an Material- und Produktvarianten zur Verfügung. Als Pad mit einem Doppelnutzen haben sich beispielsweise unsere Foto- und Info-Pads einen Platz am Markt erobert.

Überraschende Effekte können Sie nutzen, indem Sie sich für eine kinetische Folie mit einem Tiefeneffekt entscheiden. Oder möchten Sie ein Pad mit einem Wechselbild, einer Animation oder einem 3D-Bild realisieren, dann sind wir für Sie ebenfalls der richtige Ansprechpartner.

Aber nicht nur die Oberflächen sind vielfältig. Als rutschhemmende Rückseite können Sie zwischen einer transparenten Antirutschbeschichtung, einer Antirutschfolie, einer selbstklebenden Ausführung oder dem klassischen Zellkautschuk wählen.

Neben kostengünstigen Standardformaten lassen sich fast alle Formen und Größen herstellen.

Informationen über die Vielfalt von Mouse-Pads stellen Ihnen unsere Produktberater gerne zur Verfügung.

WEITERE AUSSERGEWÖHNLICHE DRUCKERZEUGNISSE

Lentikulare & mehr

Wir bieten Ihnen innovative Möglichkeiten Printmedien plastisch zu gestalten oder in Bewegung zu setzen. Mit Hilfe einer speziellen Software und eines hochauflösenden Drucks direkt auf eine Lentikularfolie produzieren wir Wechselbilder, 3D-Bilder, Animationen oder Morphings. Lentikulareffekte schaffen neuen, kreativen Raum für die Gestaltung bekannter Werbemittel wie Promotionkarten, Aufkleber, Displays, Mailings, Zeitschriftenbanderolen oder gar Verpackungen.

Kunststoffe & mehr

Besondere Werbemittel erfordern besondere Eigenschaften, die mit konventioneller Drucktechnik oft nicht realisierbar sind. Daher muss für die Produktion von Folienklebern, Kunststoffplakaten, Diadrucken oder Fußbodenklebern auf die Stärken anderer Drucktechniken zugegriffen werden. Die Spezialisierung auf UV-Offset und Siebdruck ermöglicht uns die Bedruckung von PVC-, PET- oder PP-Folien und vielen anderen schwierigen Bedruckstoffen für besondere Aufgaben.

Displays & mehr

Überall im Shop-Bereich, ob im Fenster, am Regal oder am Tresen, schaffen Displays ein aufmerksamkeitsstarkes Umfeld für Ihre Produkte. Die Vielfalt bei der Materialauswahl, Konstruktion und kreativen Gestaltung schafft maßgeschneiderte Lösungen für den Point of Sale und überall dort, wo auffällige Promotion gefragt ist. Wir entwickeln und fertigen für Sie ideenreiche Inszenierungen in denen Ihr Produkt im Mittelpunkt steht.

Kurt Weber
Graphischer Betrieb
für Werbemittel GmbH & Co
Gutenbergstraße 2
28844 Weyhe-Dreye
Postfach 1245
28834 Weyhe
Fon +49 (0) 4203/747-0
Fax +49 (0) 4203/747-740
info@weberdruck.de
www.weberdruck.de

WEBER
DRUCK + DISPLAY

WEBER
DRUCK + DISPLAY

DIE IDEALEN WERBERTRÄGER MIT VIELFÄLTIGEN MÖGLICHKEITEN...

Standard-Pad

Durch den Rückseitendruck auf eine transparente Hart-PVC- oder PP-Folie wird ein langlebiger Schutz Ihrer Werbebotschaft garantiert. Die Oberfläche des Materials und die angewandte Rastertechnik sorgen für eine ungestörte Funktion fast aller Maustypen. Neben den Standardformaten können Sie fast jede erdenkliche Form realisieren. Die rutschhemmende Ausrüstung wird über einen schwarzen Zellkautschuk in verschiedenen Stärken erzielt.

*Standardformat rechteckig: 230 x 200 mm und 255 x 215 mm
Standardformat rund: Ø 200 mm und 210 mm
Standardformat oval: 230 x 190 mm
Ergo-Form: 230 x 190 mm*

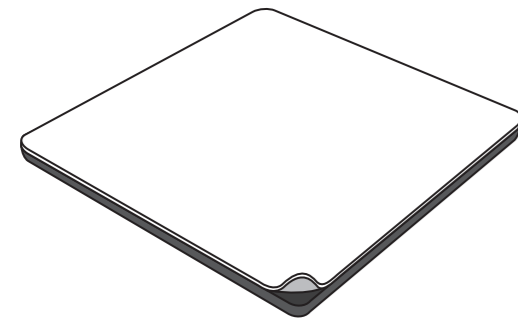

Superdünnes-Pad

Wie beim Standard-Pad erfolgt der Rückseitendruck auf einer transparenten Hart-PVC- oder PP-Folie. Die rutschhemmende Ausrüstung erfolgt über eine schwarze Antirutschfolie aus PP oder über einen transparenten Antirutschlack. Unter den Antirutschlack kann im Vorfeld auch ein Bildmotiv oder eine Textinformation gedruckt werden, die von der Rückseite lesbar ist. Als weitere Variante gibt es die selbstklebenden Pads. Nach dem Druck wird das Pad mit einem repositionierbaren Kleber ausgerüstet. Das Abdeckmaterial kann mit Textinformationen bedruckt werden. Die Stärke der Pads liegt je nach Ausführung bei 0,3 - 0,5 mm. Aufgrund der geringen Stärke sind diese Pads auch ideal als Beilage in Zeitschriften oder in Mailings geeignet.

Vorhandene Stanzwerkzeuge wie beim Standard-Pad.



Foto- & Info-Pad

Durch das eingearbeitete Sichtfenster hat der Benutzer des Foto-Pads persönliche Dinge wie Fotos, Telefonlisten oder Visitenkarten in seinem ständigen Blickfeld. Diese können beliebig durch eine Lasche ausgetauscht werden. Die rückseitige Antirutschwirkung erfolgt über Zellkautschuk oder einer Beschichtung mit einer Antirutschfolie aus PP. Das Info-Pad dient aufgrund einer aufklappbaren Oberfolie zum schnellen Auswechseln von Informationen. Es besteht aus einer transparenten und einer weißen, an einer Seite fest miteinander verbundenen Hart-PVC-Folie. Wahlweise können beide Folien mit einem Druck versehen werden. Die Rückseite kann mit Zellkautschuk, einer Antirutschfolie oder einem repositionierbaren Kleber ausgerüstet werden.

Vorhandene Stanzwerkzeuge wie beim Standard-Pad.

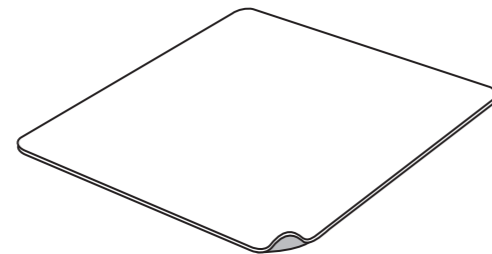
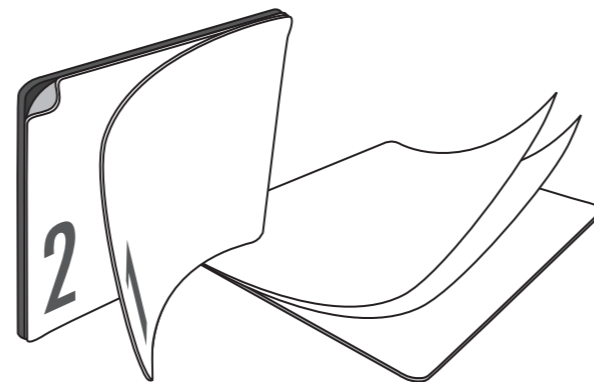

Effekt-Pad

In einem Spezialdruckverfahren werden die Bilddaten direkt hinter die Folie gedruckt. Die Wabenstruktur lässt die Abbildung scheinbar im Hintergrund schweben. Beim Auflegen eines Gegenstandes entsteht ein sogenannter „Versenkeffekt“. Ein auf die Oberfläche aufgelegter Gegenstand scheint darin zu versinken. Dieses Pad ist aufgrund seiner Eigenschaften ideal als Zahlmatte einsetzbar. Die Rückseite kann wahlweise mit einem Zellkautschuk oder mit einer Antirutschfolie ausgerüstet werden.

*Standardformat rechteckig: 230 x 180 mm und 230 x 190 mm
Standardformat rund: Ø 200 mm
Standardformat oval: 230 x 190 mm
Ergo-Form: 230 x 190 mm*

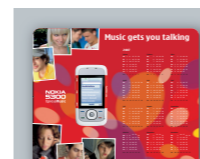
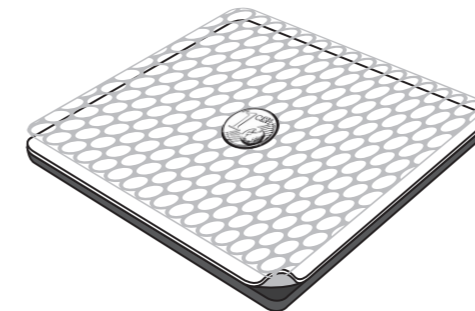

Lentikular-Pad

Spezialaufnahmen, Bilddaten und Textaussagen über eine komplexe Computersoftware bearbeitet, ergeben die Vorlagen zu diesen fantastischen Produkten. In einem Spezialdruckverfahren exakt ausgerichtet direkt hinter eine Linsenrasterfolie gedruckt, lassen sich auf diese Weise sowohl Wechselbilder, 3D-Bilder, als auch Animationen erzeugen. Die rückseitige Antirutschbeschichtung können Sie wie beim Standard-Pad oder dem Superdünnes-Pad wählen.

*Standardformat rechteckig: 220 x 200 mm
Standardformat rund: Ø 200 mm und 210 mm
Standardformat oval: 220 x 180 mm*

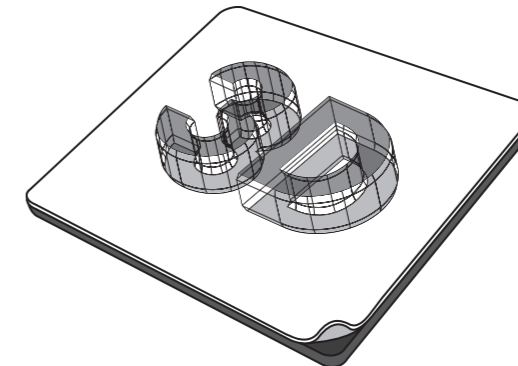

Sonderformen

Produktbezogene Formen oder Sonderformate schaffen zusätzliche Aufmerksamkeit. Deshalb können Sie selbstverständlich alle Pads auch in einer Sonderform bekommen. Das Standard-Pad wird beispielsweise häufig auch als Schreibtischunterlage im Format 600 x 400 mm eingesetzt. Ferner lassen sich Superdünne-Pads perfekt als Tisch-Set im Küchenbereich einsetzen.

Auch für besondere Anforderungen gibt es Lösungen. Auf Kundenwunsch haben wir schon Wackelaugen in ein „mausförmiges“ Pad oder Standard-Pads mit einem integrierten Kompass gefertigt. Neben den bereits erwähnten Variationen können wir Ihnen auch eine textile Oberfläche oder ein Pad als Notizblock anbieten.

Sprechen Sie uns auf die vielfältigen Produktmöglichkeiten an.

